

**SPECIFIKACIJA ARMATURA I FAZONSKIH KOMADA**

POZ.	NAZIV ARMATURE FAZONSKOG KOMADA	NAZIVNA DIMENZIJA (mm)	NAZIVNI PRITISAK NP (bar)	UGRADBENA DIMENZIJA L (mm)	BROJ KOMADA	TEŽINA (kg)		VRSTA MATERIJALA	NAPOMENA
						JEDINIČNA	UKUPNA		
1	PE prirubnički tuljak sa slobodnom prirubnicom	160	6	200	8	5,22	41.76	PE	prirubnice EN 1092 DIN 16963
<b>SVEUKUPNO</b>					8		41.76		

**OSNOVA**

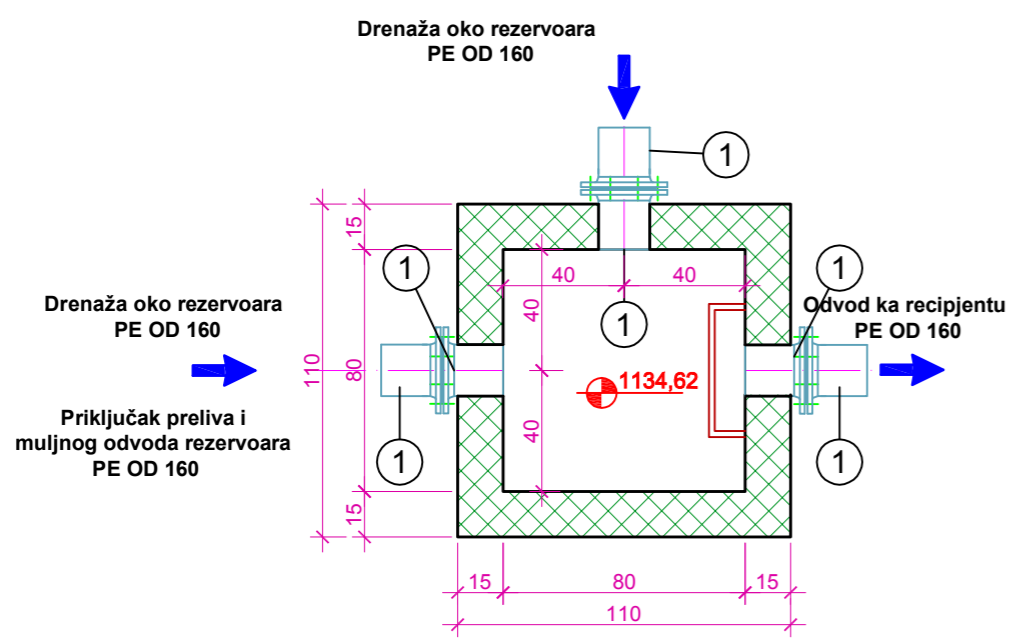

		Naziv projekta: <b>Tehnička pomoć za implementaciju programa unapređenja sistema vodosnabdijevanja i kanalizacije</b>	
		Šifra projekta: <b>D-1159</b>	
Projektant: <b>Institut za hidrotehniku Građevinskog fakulteta u Sarajevu d.d.</b>		Šifra projekta: <b>D-1159</b>	
Odgovorni projektant: Sabina Hadžiahmetović, dipl.inž.grad.	Projektant/obradivač: Muhamed Vajrnaga, dipl.inž.geod.	Kontrola: Dr Admir Čerić, dipl.inž.grad.	
Naziv projekta:			
<b>Glavni projekat podsistema za vodosnabdijevanje Bosanskog Grahova sa izvorišta Gudaja, Knjiga 2</b>			
Naziv priloga:			
<b>Nacrt sabirnog okna za odvodnju</b>			
Datum izrade:	Mjerilo priloga:	Prilog broj:	Format priloga:
Juni 2015.	1:25	6	A3
			List: od:
			1 1